

# CAMILLA DE GOLPE AMARILLA/NEGRA A2-3

Imágenes de referencia, el producto puede variar de acuerdo a existencia.



Una **camilla de golpe** es un dispositivo esencial en situaciones de emergencia, diseñado para transportar a pacientes lesionados o enfermos de manera rápida y segura durante la **atención médica prehospitalaria**, equipada con características como correas de seguridad, almohadillas acolchadas que proporciona comodidad al usuario, además cuenta con un compartimento para **guardar la camilla rígida**.

## MATERIALES

- Cuerpo de aluminio de alta resistencia y acero inoxidable
- Ruedas de plástico de uso rudo de 50 mm de diámetro
- Colchón impermeable vulcanizado de 5-8 cm de espesor

## COLORES

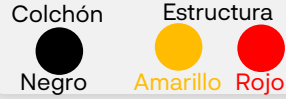

## CERTIFICACIONES



## CARACTERÍSTICAS



**Rieles laterales abatibles** para protección del paciente.



Incluye **porta-sueros abatible**.



Puede ser operada fácilmente por una **persona**.



Capacidad de carga **180 kg**.



Incluye **3 piezas de cinturón** para: pecho, caderas y rodillas.



El mecanismo de las patas se controla por **agarraderas** en ambos lados de la camilla, cuenta con seguro para controlar y esconder las patas doblándolas.

Respaldo puede ajustarse a un **ángulo máximo de 65°** por pistón.



Uso principal para **ambulancias, hospitales** y centros de emergencia.



La camilla se asegura a la ambulancia por el **sujetador** que incluye.



Cuenta con **compartimiento** para guardado de **camilla rígida** en la parte baja de la camilla.



Altura es **ajustable de 38- 80 cm** para que entre en diferentes tipos de ambulancias.



**Patas mecánicas** con sistema de frenado por medio de mecanismo accionado con el **pie del operador**.



## MEDIDAS

### Posición alta

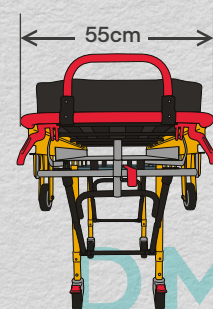
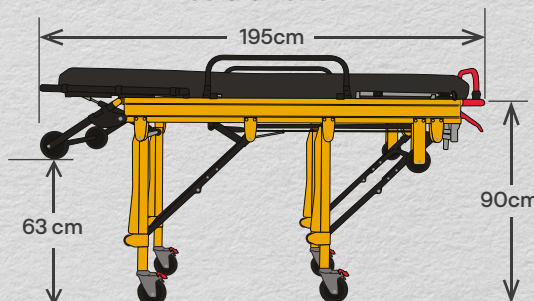

### Posición baja

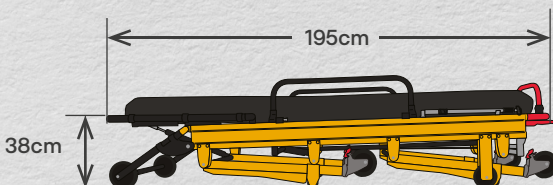

Calle Desarrollo Industrial 201,  
Colonia Industrial las Cruces  
CP 37290 León Guanajuato México



Teléfono de Oficina  
477 529 8371  
Whatsapp  
477 724 6681



[www.dml-medica.com](http://www.dml-medica.com)



[ventas@dml-medica.com](mailto:ventas@dml-medica.com)  
[iarmenta@dml-medica.com](mailto:iarmenta@dml-medica.com)  
[clopez@dml-medica.com](mailto:clopez@dml-medica.com)

Imágenes de referencia, el producto puede variar de acuerdo a existencia.

## ACCESORIOS

Sistema de fijación para la camilla en la ambulancia.

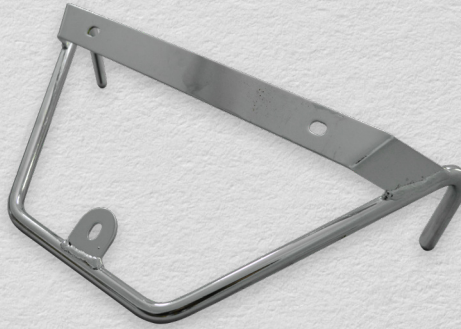
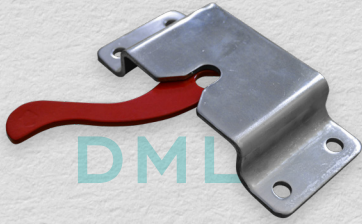

3 Cinturones de sujeción.

## APLICACIÓN

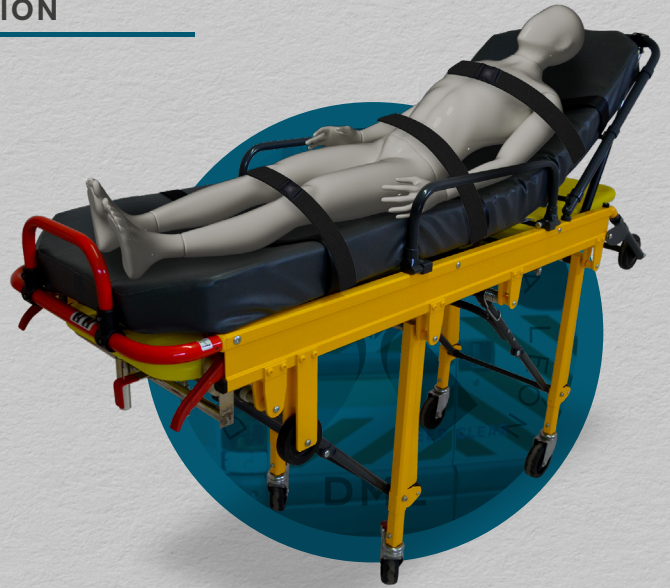
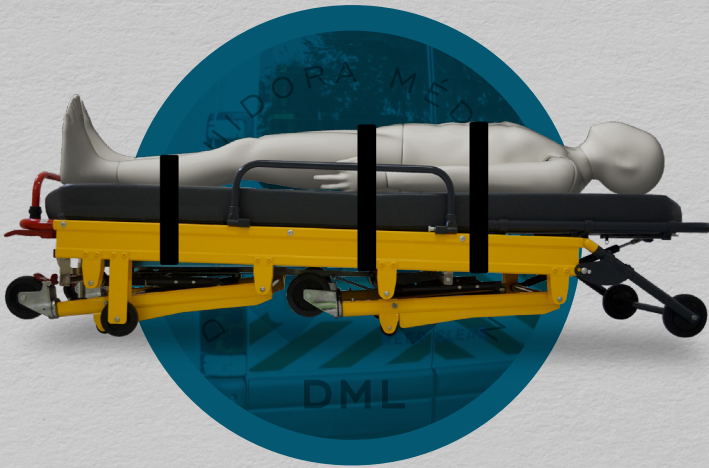

\*\*La camilla rígida se vende por separado



Calle Desarrollo Industrial 201,  
Colonia Industrial las Cruces  
CP 37290 León Guanajuato México



Teléfono de Oficina  
477 529 8371  
Whatsapp  
477 724 6681



[www.dml-medica.com](http://www.dml-medica.com)



[ventas@dml-medica.com](mailto:ventas@dml-medica.com)  
[iarmenta@dml-medica.com](mailto:iarmenta@dml-medica.com)  
[clopez@dml-medica.com](mailto:clopez@dml-medica.com)