

CAMILLA DE GOLPE AMARILLA/NEGRA A2-3

Imágenes de referencia, el producto puede variar de acuerdo a existencia.



Una **camilla de golpe** es un dispositivo esencial en situaciones de emergencia, diseñado para transportar a pacientes lesionados o enfermos de manera rápida y segura durante la **atención médica prehospitalaria**, equipada con características como correas de seguridad, almohadillas acolchadas que proporciona comodidad al usuario, además cuenta con un compartimento para **guardar la camilla rígida**.

MATERIALES

- Cuerpo de aluminio de alta resistencia y acero inoxidable
- Ruedas de plástico de uso rudo de 50 mm de diámetro
- Colchón impermeable vulcanizado de 5-8 cm de espesor

COLORES

- Colchón Estructura
- Negro
 - Amarillo
 - Rojo

CERTIFICACIONES



CARACTERÍSTICAS



Rieles laterales abatibles para protección del paciente.



Incluye **porta-sueros abatible**.



Puede ser operada fácilmente por una **persona**.



Capacidad de carga **180 kg**.



Incluye **3 piezas de cinturón** para: pecho, caderas y rodillas.



El mecanismo de las patas se **controla por agarraderas** en ambos lados de la camilla, cuenta con seguro para controlar y esconder las patas doblándolas.

Respaldo puede ajustarse a un **ángulo máximo de 65°** por pistón.



Uso principal para **ambulancias, hospitales** y centros de emergencia.



La camilla se asegura a la ambulancia por el **sujetador** que incluye.



Cuenta con **compartimiento** para guardado de **camilla rígida** en la parte baja de la camilla.



Altura es **ajustable de 38- 80 cm** para que entre en diferentes tipos de ambulancias.



Patas mecánicas con sistema de frenado por medio de mecanismo accionado con el **pie del operador**.



MEDIDAS

Posición baja

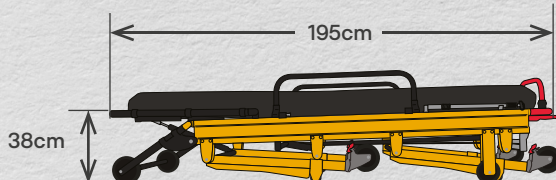

Posición alta

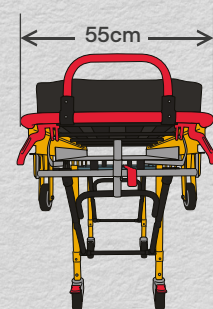
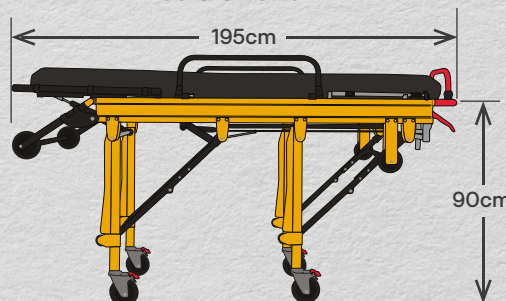

Calle Desarrollo Industrial 201,
Colonia Industrial las Cruces
CP 37290 León Guanajuato México



Teléfono de Oficina
477 529 8371
Whatsapp
477 724 6681



www.dml-medica.com



ventas@dml-medica.com
iarmenta@dml-medica.com
clopez@dml-medica.com

ACCESORIOS

Sistema de fijación para la camilla en la ambulancia.



3 Cinturones de sujeción.

APLICACIÓN

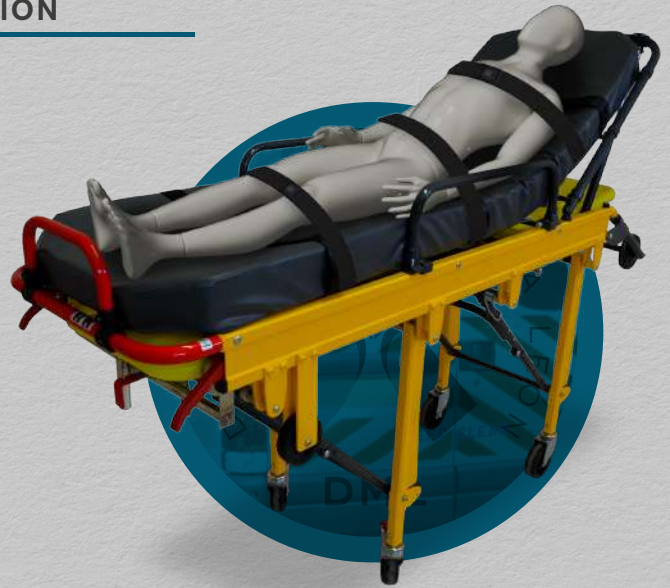

**La camilla rígida se vende por separado



Calle Desarrollo Industrial 201,
Colonia Industrial las Cruces
CP 37290 León Guanajuato México



Teléfono de Oficina
477 529 8371
Whatsapp
477 724 6681



www.dml-medica.com



ventas@dml-medica.com
iarmenta@dml-medica.com
clopez@dml-medica.com