

# CAMILLA PLEGABLE MARINA AZUL

Imágenes de referencia, el producto puede variar de acuerdo a existencia.



Una **camilla marina** es un equipo médico diseñado para transportar a pacientes de manera óptima, es ideal para la primera intervención o **traslado del paciente**, brindando seguridad gracias a su gran soporte. Esta camilla es muy útil para eventos, centros comerciales, consultorios médicos, ambulancias, ya que ahorra espacio por su diseño ligero y plegable.

## MATERIALES

- Tubo de aluminio en acabado tipo cromo de 25.40mm.
- Área de soporte en lona

## COLORES

Lona  
Azul

Tubular  
Aluminio

## CERTIFICACIONES



## CARACTERÍSTICAS



**Aluminio de alta resistencia** que permite usarse en cualquier tipo de rescate.



Incluye **2 cinturones** fabricados con cinta de seguridad de 4.8 cm x 186 cm.



Capacidad de carga de **120 kg.**



Peso neto de **3.7 kg.**



Se utiliza en vehículos de **emergencia y rescate.**

Diseñadas para ser duraderas y fáciles de transportar gracias a la fabricación con **materiales ligeros y resistentes.**



**Cuerpo plegable** a través de sistema articulado.



Útil para transportar **heridos** de un lugar a otro.



**Camilla plegable** que permite ahorrar espacio al momento de ser guardada.



## MEDIDAS

Camilla abierta

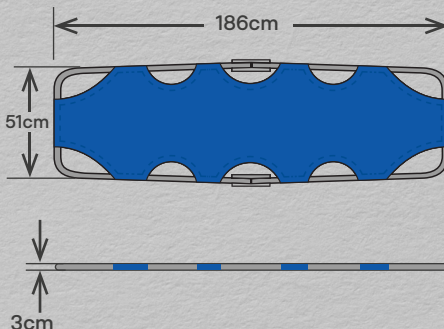

Camilla plegada

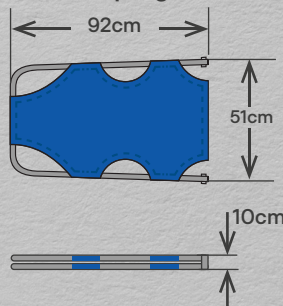

## APLICACIÓN

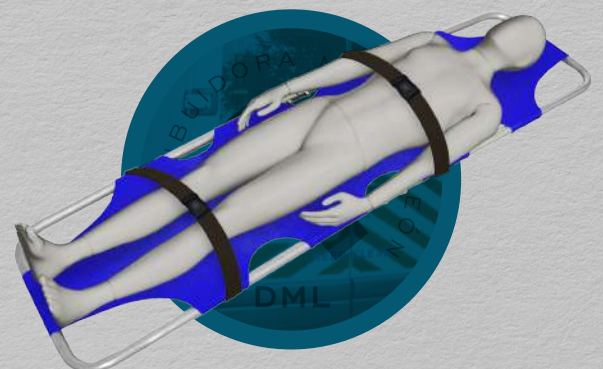

Calle Desarrollo Industrial 201,  
Colonia Industrial las Cruces  
CP 37290 León Guanajuato México



Teléfono de Oficina  
477 529 8371  
Whatsapp  
477 724 6681



[www.dml-medica.com](http://www.dml-medica.com)



[ventas@dml-medica.com](mailto:ventas@dml-medica.com)  
[iarmenta@dml-medica.com](mailto:iarmenta@dml-medica.com)  
[clopez@dml-medica.com](mailto:clopez@dml-medica.com)