

CAMILLA DE CANASTA PLEGABLE B2

SKU: CAM010

Imágenes de referencia, el producto puede variar de acuerdo a existencia.



Una **camilla de canasta plegable** está construida en dos partes desmontables, con un marco rígido alrededor que funciona como **área de descanso que se asemeja a una canasta**. Esta forma envolvente proporciona un mayor nivel de seguridad y soporte para el paciente, especialmente en **situaciones donde el transporte puede ser accidentado**, como rescates en áreas montañosas, en el agua o en terrenos difíciles.

MATERIALES

- ABS Termoformado de 4mm de grosor.
- Estructura de tubo de aluminio.
- Arnés y cinturones de tela de poliéster.

COLORES

- | | | |
|---------|----------|----------|
| Cuerpo | Interior | Tubular |
| | | |
| Naranja | Negro | Aluminio |

CERTIFICACIONES



CARACTERÍSTICAS



Materiales de alta resistencia y de fácil uso al montaje de sus accesorios.



Diseño especial para el **rescate de personas en alturas**.



Desmontable en dos partes para facilitar su transporte y el almacenaje.



Capacidad de carga **270 kg**.



Peso neto **17.5 kg**.



Accesorios de sujeción:

- Tablero de sujeción de pies ajustable.
- 3 Cinturones de seguridad de 2 puntos sencillo.
- 4 Mosquetones para instalar cinta de ascenso.
- Eslinga/Arnés para ascenso para uso de traslado aéreo.



Material **no tóxico**, no contaminante, no guarda hongos ni bacterias, **resistente al desgaste y corrosión**.



Puede usarse también con **sistemas de inmovilización** tales como camillas rígidas, arnés de araña e inmovilizador de cráneo.



Permite ser **manejada por una persona**.



Fabricado en plástico resistente con estructura **tubular de aluminio** que proporciona mayor seguridad al usuario.



Uso en **operaciones de rescate en lugares remotos**, para atención prehospitalaria, así como en **evacuaciones de emergencia en situaciones de desastre**.



MEDIDAS

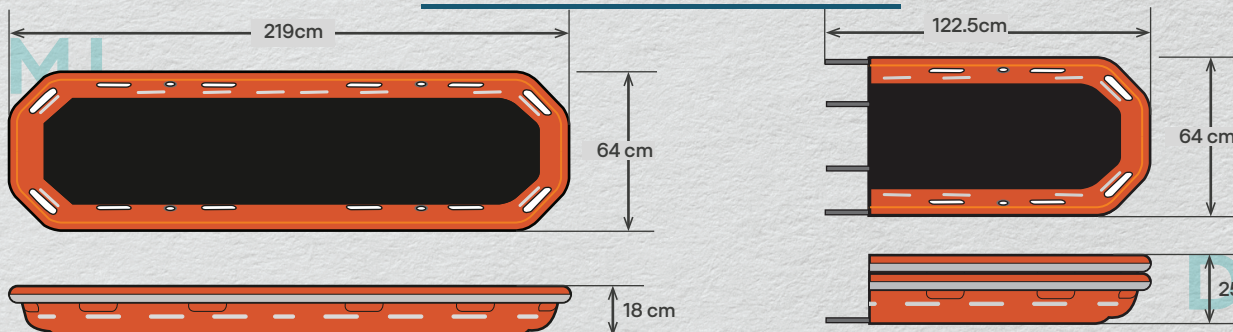

Calle Desarrollo Industrial 201,
Colonia Industrial las Cruces
CP 37290 León Guanajuato México



Teléfono de Oficina
477 529 8371
Whatsapp
477 724 6681



www.dml-medica.com



ventas@dml-medica.com
iarenta@dml-medica.com
clopez@dml-medica.com

ACCESORIOS



Eslinga/Arnés para traslado aéreo.



4 Cinturones de seguridad.



4 Mosquetones.



Tablero de sujeción de pies ajustable

APLICACIÓN

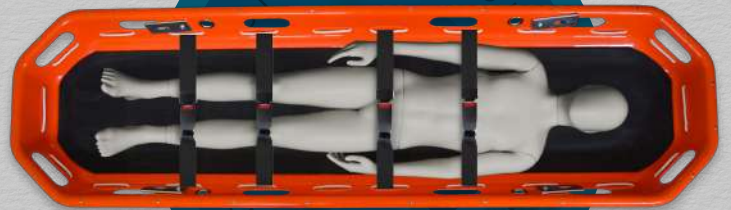

Calle Desarrollo Industrial 201,
Colonia Industrial las Cruces
CP 37290 León Guanajuato México



Teléfono de Oficina
477 529 8371
Whatsapp
477 724 6681



www.dml-medica.com



ventas@dml-medica.com
iarmenta@dml-medica.com
clopez@dml-medica.com